



PIRA 120 Lux ED

Ref. 120.104

Печі на вугіллі Pira - це ідеальне поєднання духовки та барбекю. Вона має незрівнянний дизайн: Система охолодження Piracold, вбудований збірник жиру і масла (можливість приготування на рифлений решітці), зручні у використанні передні дверцята з панорамним склом (також є варіант з глухими дверцятами), вбудований регулятор подачі повітря і брандмауери (подвійна безпека). Наші печі працюють на 100% на деревному вугіллі, але можна додавати невеликі шматочки деревини.



Рекомендовано для	200 обідів
Час розпалювання	40 хвилин
Максимальна витрата вугілля	6 кг
Максимальне добове споживання вугілля (безперервна робота)	12 - 15 kg
Автономність на одному заряді	12 годин
Продуктивність за годину	150 кг/год
Робоча температура	180 - 350 °C
Еквівалентна номінальна теплова потужність	8 kW
Місткість решітки в лотках Gn	3 x GN 1/1
Вага	391 kg

Всі вироби Pira працюють виключно на деревному вугіллі.

РОЗМІР ГРИЛЯ

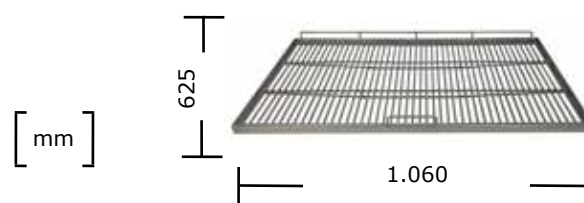

АКСЕСУАРИ КОМПЛЕКТІ:

- Кочерга (950.008), щипці для м'яса 330 мм (950.005), решітка-гриль 120 (900.120), фронтальний стіл 40 см (904.012).

ОСНОВНІ ДОДАТКОВІ АКСЕСУАРИ:

- Гриль рифлений 120 (901.120), опора для шампурів 120 (965.120), опора для шампурів для курки 120 (965.021), 4 направляючі розпірки (970.120), половина стрижнів гриля 120 (900.122), половина гриля рифлена 120 (901.122), половина решітки 120 (960.122), половина решітки 120 (960.122), половина опори для шампурів 120 (965.122) (901.122), половина решітки 120 (960.122), половина підставки для шампурів 120 (965.122).

ДОДАТКОВІ КОНФІГУРАЦІЇ ТА АКЕСУАРИ

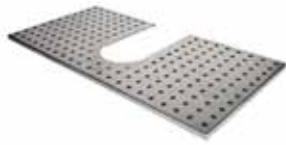

Підставка для підігріву Ref.
924.120



Стіл
Арт. 770.220 (Lux) Ref.
770.320 (Silver)



Димохід Ref.
759.012

Ця піч має можливість використання з різними типами ґрилів (пруткові, рифлені, на шампурах, решітках і т.д.) і напівґрилів. Межа встановлюється майстерністю та фантазією шеф-кухаря.

Установка

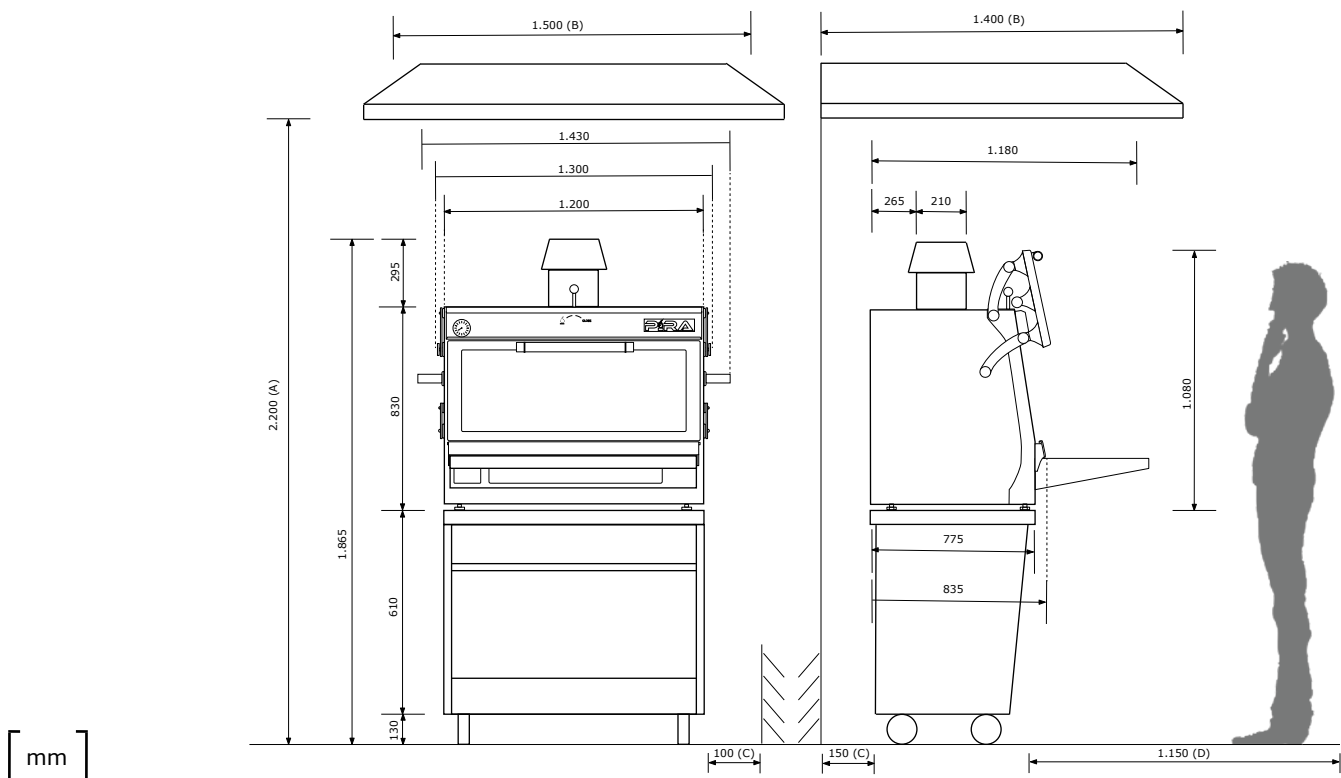

A	Altura mínima recomendada de la campana extractora Minimum recommended hood's height
B	Medidas mínimas recomendada de la campana extractora Ventilador: 18/9 Potencia: 3 hp Minimum recommended hood's dimensions Fan: 18/9 Power: 3 hp

C	Distancia mínima a elementos Minimum distance to elements
D	Espacio recomendado de trabajo para el chef Recommended chef's working space

Pira se reserva el derecho a realizar modificaciones en los catálogos, tarifas y material de divulgación según evolución y mejora de sus equipos. Pira reserves the right to make modifications to catalogues, pricelist and promotional material according to the development and improvements.